

# **SEZNAM A CENÍK**

**NÁHRADNÍCH SOUČÁSTÍ  
MOTOCYKLU MONOBLOK 175 cm<sup>3</sup>**



**ČESKÁ ZBROJOVKA**

---

akciová společnost v Praze

---

**TOVÁRNA STRAKONICE**

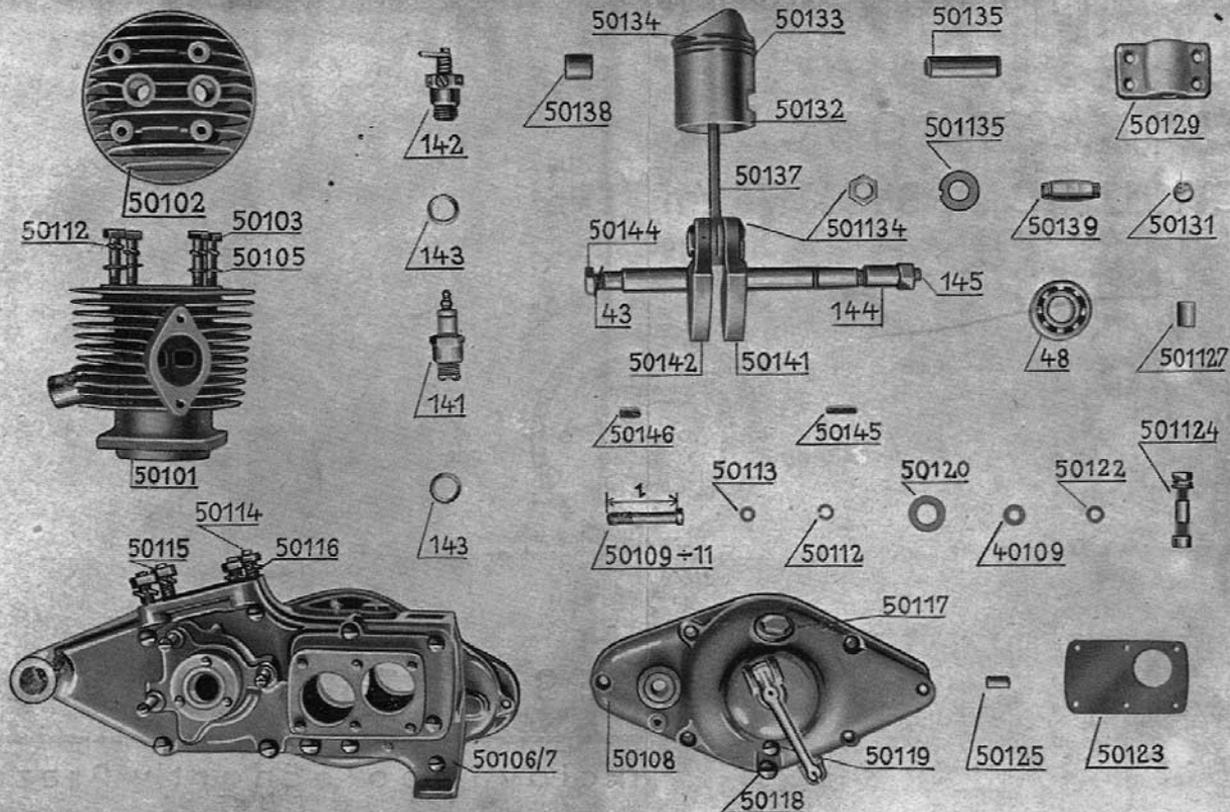

# Motor

Číslo součásti	Počet kusů	Název součásti	Cena za 1 kus	Číslo součásti	Počet kusů	Název součásti	Cena za 1 kus
			Kč				Kč
50101	1	válec	180.—	50129	1	lůžko přepínací páčky	25.—
50102	1	hlava válce	90.—	50131	1	čepička k lůžku páčky	—40
50103	4	šroub Ša 8×55 k hlavě válce	2.—	501127	1	pouzdro rozpěrné k lůžku 50129	4.—
50112	4	pružná podložka k šroubům hlavy válce	—20	501124	1	hřídelka s maticí a podložkou	15.—
50105	4	podložka k šroubům hlavy válce	—20	50132	1	píst	80.—
50106/7	1	skříň motoru se spojovacími šrouby a pouzdry 501129/30	620.—	50133	3	pístní kroužek Ø 60/55×2,5	4.—
50108	1	víko skříně	140.—	50134	3	pojistka k píst. kroužku	—20
50109	6	šroub M 7×22 pro spojení skříně	1.—	50135	1	pístní čep s čepičkami	14.—
50110	10	šroub M 7×42 pro spojení skříně	1.20	50137	1	ojnice	70.—
50111	2	šroub M 7×52 pro spojení skříně	1.40	50138	1	pouzdro ojnice	8.—
50112	17	pružná podložka k šroubům skříně	—20	50139	1	klikový čep	35.—
50113	16	podložka k šroubům skříně	—20	50140	28	váleček 5×5	1.—
50114	4	šroub zavrtaný k upevnění válce	1.20	501134	2	matice ke klikovému čepu	1.—
50115	4	matka k šroubu válce	—60	501135	2	podložka k maticí klikového čepu	—50
50116	4	pružná podložka k šroubu válce	—20	50141	1	klikový hřídel levý	125.—
50117	2	šroubová zátka k plnicím otvorům	3.—	50142	1	klikový hřídel pravý	120.—
50118	2	šroub k vypouštění oleje ze skříně	—80	43	1	podložka FZA 14	—80
50119	3	šroub k označení výšky oleje ve skříně	—60	50144	1	matka M 14 ke klik. hřídeli	1.20
50120	2	kožená podložka k šroubu 50117	—40	50145	1	klín k magnetu	1.—
40109	2	kožená podložka k šroubu 50118	—20	50146	1	klín k ozub. kolečku 50149	1.—
50122	3	kožená podložka k šroubu 50119	—20	50148	2	kuličkové ložisko SKF čís. 6304, 47×20×14 ke klik. hřídeli	30.30
50123	1	příložka k levé části skříně	4.—	141		svíčka	22.—
50124	6	šroub Šo 4×8 k příložce 50123	—20	142		dekompresor	27.—
50125	2	pojistné pouzdro k víku 50108	1.—	143		těsnící podložka k svíčke a dekom- presoru	—30
50126	1	kolík Kk 6×25	—50	144	1	matka pro připevnění magnetu	8.50
50127	3	šroub Šv 6×35 k připevnění magnetu	—60	145	1	pojistný šroub k matce 144	3.—
50128	3	podložka FZJ6 k šroubu 50127	—20				
50128a	3	podložka P6,5 k šroubu 50127	—20				

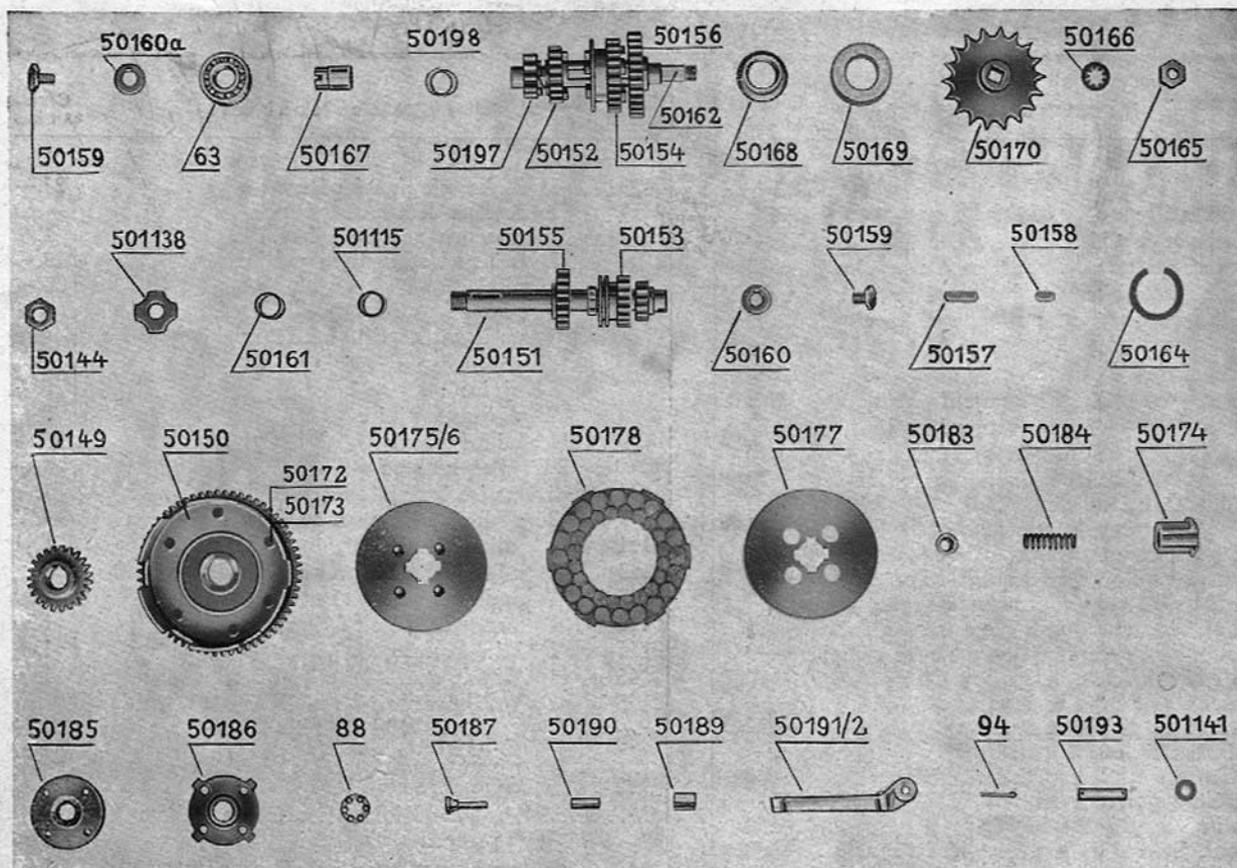

Číslo součásti	Počet kusů	Název součásti	Cena za 1 kus Kč
50149	1	ozubené kolečko 23 zubů na klik. hřídel	38.—
50150	1	ozubené kolečko 62 zubů, spojkové	110.—
50150a	1	ozubené kolečko 62 zubů, se spojkovým pouzdrem 50172	125.—
50151	1	ozubený hřídel 13 zubů, spojkový	100.—
50152	1	ozubené kolečko 22 zubů	75.—
50153	1	ozubené kolečko 18 zubů	50.—
50154	1	ozubené kolečko 26 zubů	90.—
50155	1	ozubené kolečko 22 zubů	38.—
50156	1	ozubené kolečko 31 zubů	65.—
50157	1	klínek ke kolečku 50155	1.—
50158	1	klínek k nábojce 50174	1.—
50159	2	šroub do hřídelí 50151/50162	1.50
50160	2	pojišťovací podložka šroubu 50159	—20
50161	1	bronzové pouzdro do kolečka 50150	8.—
50162	1	hřídel předlohový	110.—
63	3	kuličkové ložisko SKF 6203 Z, 40×17×12	28.20
63a	1	kuličkové ložisko SKF 6203, 40×17×12	26.20
50164	3	perový kroužek ke kuličkovým ložiskům	—80
50165	1	matka M 12 k hřídeli 50162	1.—
50166	1	podložka FZA 12	—60
50167	1	pouzdro start. kolečka k hřídeli 50162	20.—
50168	1	pouzdro těsnící	12.—
50169	1	plstěná vložka	3.—
50170	1	řetězové kolečko 1/2"×5/16", 18 zubů	42.—
50172	1	pouzdro spojky	12.—

Číslo součásti	Počet kusů	Název součásti	Cena za 1 kus Kč
50173	6	nýt k pouzdru spojky	—20
50174	1	nábojka spojky	25.—
50175	1	kotouč spojky posuvný	12.—
50175a	1	kotouč spojky posuvný s kolíky 50181 pro pružiny	16.—
50176	1	kotouč pevný	12.—
50177	2	třecí lamela ocelová	8.—
50178	3	třecí lamela s korkovými vložkami	20.—
50179	60	korková vložka Ø 15×8	—20
50180	60	korková vložka Ø 12×8	—20
50181	4	šroubový svorník s maticí	1.50
50183	4	opěrka spojkové pružiny	—50
50184	4	spojková pružina	2.—
50185	1	miska kuličkového ložiska	4.—
50186	1	pojistka kuličkového ložiska	0.50
50187	1	konus kuličkového ložiska	2.—
88	1	věneček s kuličkami	1.—
50189	1	bronz. pouzdro pro váleček 50190	4.—
50190	1	váleček odtlačovací	1.—
50191/2	1	páčka spojky s kuličkou	12.50
92	1	kulička 3/8"	—50
50193	1	čep páčky spojkové	2.—
94	2	závlačka	—20
501141	2	podložka k čepu 50193	—30
50144	1	matice M 14 k hřídeli 50151	1.20
501138	1	pojist. podložka k matici 50144	0.20
50197	1	kolečko starteru	40.—
50198	1	vzpruha kolečka starteru	1.—
501115	1	rozpěrný kroužek	1.—

# Motor

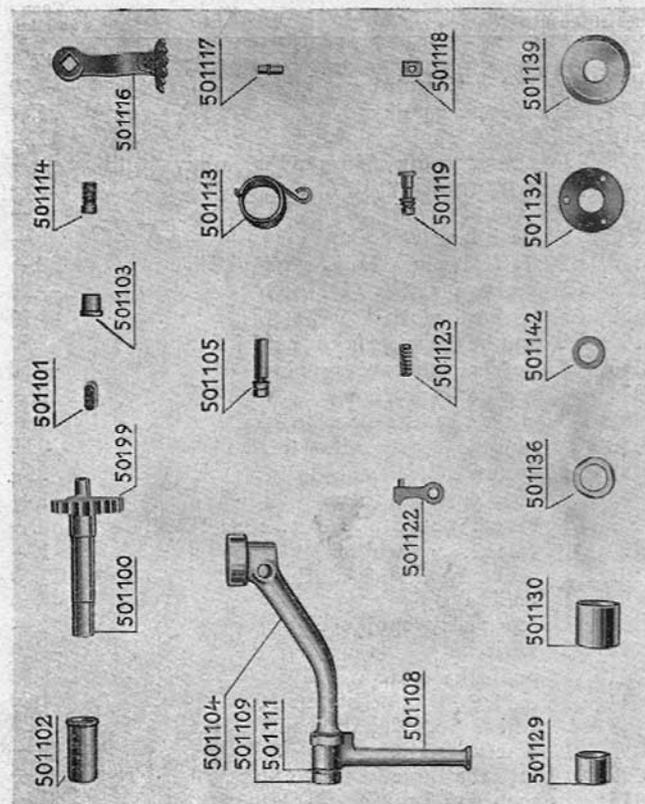

Číslo součásti	Počet kusů	Název součásti	Cena za 1 kus
501199	1	segment starteru	Kč 55.—
501100	1	hřídelka	36.—
501101	1	klínek	1.—
501102	1	bronz. pouzdro	12.—
501103	1	bronz. pouzdro	7.—
501104	1	klika starteru	34.—
501105	1	klín kliky starteru s maticí a podložkou	3.20
501108	1	šlapátko	8.—
501109	1	stavčí kroužek	2.—
501110	1	kolíček	—40
501111	1	perová podložka	—60
501113	1	pero starteru	5.—
501114	1	svorník dorazný	1.—
501116	1	páčka přesuvná	22.—
501116a	1	páčka přesuvná s čepem a unášečem	32.—
501117	1	čep unášeče	1.—
501118	1	unášeč	10.—
501119	1	čep s maticí a podložkou	3.—
501122	1	západka	15.—
501123	1	pružina západky	1.50
501129	2	pouzdro těsnící ke klik. hřídeli	10.—
501130	2	pouzdro válečkového ložiska	40.—
131	44	váleček 3×8 ke klik. hřídeli	1.—
501132	1	příložka	3.—
501136	1	příložka	2.—
501139	1	odstříhovací kroužek	1.—
501142	1	kroužek opěrný	1.20

# Splynovač



Číslo součásti	Počet kusů	Název součásti	Cena za 1 kus
			Kč
62/028/S	1	těleso plovákové komory	70.—
22/016	1	plovák	20.70
22/014	1	jehla plováku	7.75
22/012	1	víko plovákové komory	20.75
22/021	1	tlačítko	5.—
14/032	1	pero tlačítka	1.50
14/033	1	závlačka k tlačítku	—,75
14/026	1	nástavec pro přívod benzínu	2.25
14/025	1	matka k nástavci	4.25
74/012/S	1	těleso rozprašovací komory	65.—
4/058	1	tryskový blok	41.30
4/062	1	spojovací matice	12.50
30/058	1	hlavička rozprašovací komory	15.20
4/035	1	napínač bowdenu	2.75
4/031	1	šroubení rozprašovací komory	14.50
4/043	1	pouzdro trysky	16.50
4/053	1	těsnění pouzdra trysky	1.50
4/040	1	těsnění tryskového bloku	1.50
4/042	1	hlavní tryska (č. 75)	5.—
4/061	1	sedlo trysky	14.50
4/052	1	píst směsi	32.—
4/065	1	jehla trysky	10.50
4/041	1	pero k jehle trysky	2.75
30/089	1	píst k regulaci vzduchu	20.70

## Splynovač

Číslo součásti	Počet kusů	Název součásti	Cena za 1 kus
			Kč
30/005-60	1	tyčinka k pístu vzduchu	10.50
30/064	1	závlačka tyčinky vzduchového pístu	1.50
4/060	1	závlačka k pístu směsi	— .80
4/049	1	svorka	14.50
4/048	1	šroubek do svorky	4.25
13/129	1	spouštěcí šroub	4.25
4/148	1	pero k spouštěcímu šroubu	1.50
4/063	1	stavěcí šroubek pístu směsi	4.25
16/010	1	matka k stavěcímu šroubu	1.50
4/037	1	pero k pístu směsi	2.25
30/003	1	nástavec pro přívod vzduchu	24.—
4/116/S	1	splynovač úplný	305.—

## Výfuk

Číslo součásti	Počet kusů	Název součásti	Cena za 1 kus
			Kč
50405	1	výfuková trubka s přírubou	44.—
50407	1	zdírka k upevnění tlumiče	2.—
50408	1	šroub Sa 8×18 s maticí ke zdírce	2.—
50402	2	šroub Sa 8×20 k připevnění výfukové trubky	1.—
50404	1	těsnění k výfukové trubce	— .50
50412	1	tlumič	160.—
50425	1	šroub Sa 8×20 k připevnění tlumiče	1.—
50426	1	podložka k šroubu 50425	— .40

# Nádrž

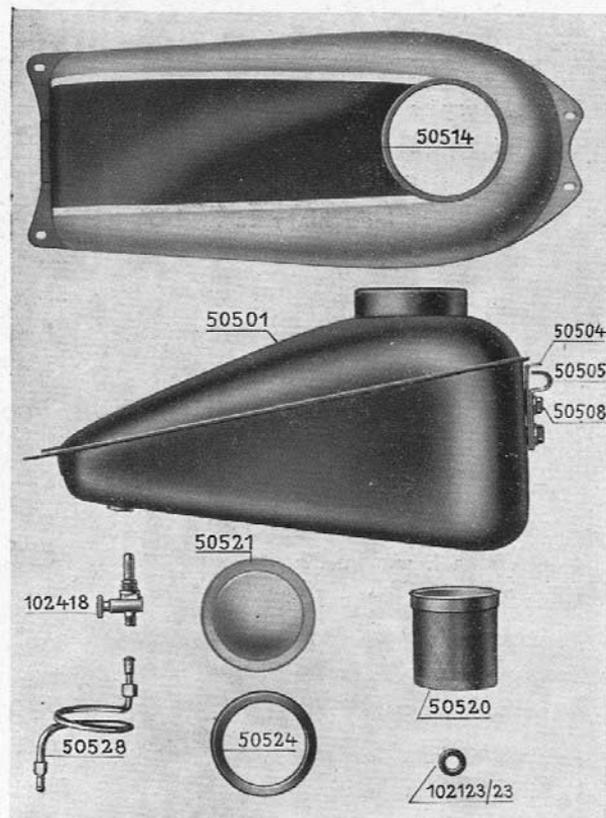

Číslo součásti	Počet kusů	Název součásti	Cena za 1 kus
			Kč
50501	1	nádrž na benzin bez před. závěsu	170.—
50504	1	přední závěs nádrže	1.50
50505	1	příložka předního závěsu	1.—
50508	2	šroub řa 8 × 18 k přednímu závěsu	1.—
50514	1	kryt nádrže	90.—
50520	1	síto do nádrže	12.—
50521	1	uzávěrka hrdla nádrže	18.—
50524	1	těsnění uzavěrky	2.50
50528	1	přívodní trubka s holendry	22.—
102418	1	kohoutek k benzinové nádrži	21.—
102411/2	1	píst ke kohoutku	4.—
102412/3	1	šroub k pístu	2.—
102413/4	1	korková vložka k pístu	— .60
102414/5	1	matička k šroubu pístu	— .80
102123/23	1	těsnící podložka ke kohoutku	— .20

# Rám

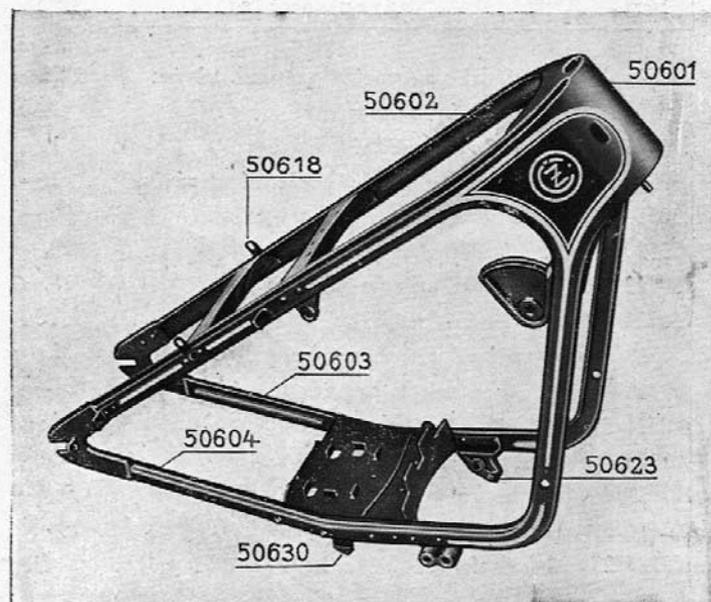

Číslo součásti	Počet kusů	Název součásti	Cena za 1 kus
50600	1	Rám úplný bez stojanu	650.—
50601	1	hlava rámu	160.—
50602	2	horní vzpěra rámu	30.—

Číslo součásti	Počet kusů	Název součásti	Cena za 1 kus
			Kč
50603	1	dolní vzpěra rámu levá	40.—
50604	1	dolní vzpěra rámu pravá	40.—
50605	6	šroub s maticí do hlavy rámu L=28 mm	3.—
50605a	2	šroub s maticí do hlavy rámu L=36 mm	3.50
50607	1	zadní konec levý	28.—
50608	1	zadní konec pravý	28.—
50612	1	čep pro zachycení zadní brzdy	1.—
50613	1	můstek horních vzpěr přední	11.—
50616	1	můstek horních vzpěr zadní (blatníkový)	9.—
50621	1	můstek dolních vzpěr přední	11.—
50627	1	můstek dolních vzpěr zadní (blatníkový)	8.—
50614	4	podložka k můstku 50613, 50616	1.—
50628	4	podložka k můstku 50627	0.50
50629	2	podložka k můstku 50627	1.—
50618	2	závěs sedla	1.—
50619	2	šroub Ša 7×30 s maticí pro závěs pouzdra na nářadí	1.20
50623	1	závěs stojanu levý	17.—
50625	1	závěs stojanu pravý	22.—
50630	2	pero stojanu	2.50

## Rám

Číslo součásti	Počet kusů	Název součásti	Cena za 1 kus Kč
50631	4	šroub Ša 6×24 s maticí k peru 50630	1.20
50632	2	šroub Ša 6×17 s maticí k můstku 50627	1.—
50643	1	šroub. svorník s maticí pro doraz přední vidlice	2.—
50645	2	šroub napínače řetězu s maticí	2.—
50647	2	kryt hlavy rámu se šrouby	12.—
50667	2	znak ČZ se šroubky a maticemi	10.—
50660	1	úhelník pro připevnění chrániče	1.—
50665	2	závěs hustilky	1.50
50671	1	záchytka kabelu u hlavy rámu	—20
50672	1	záchytka kabelu předního závěsu	—20
50673	1	spodní kryt motoru	3.—

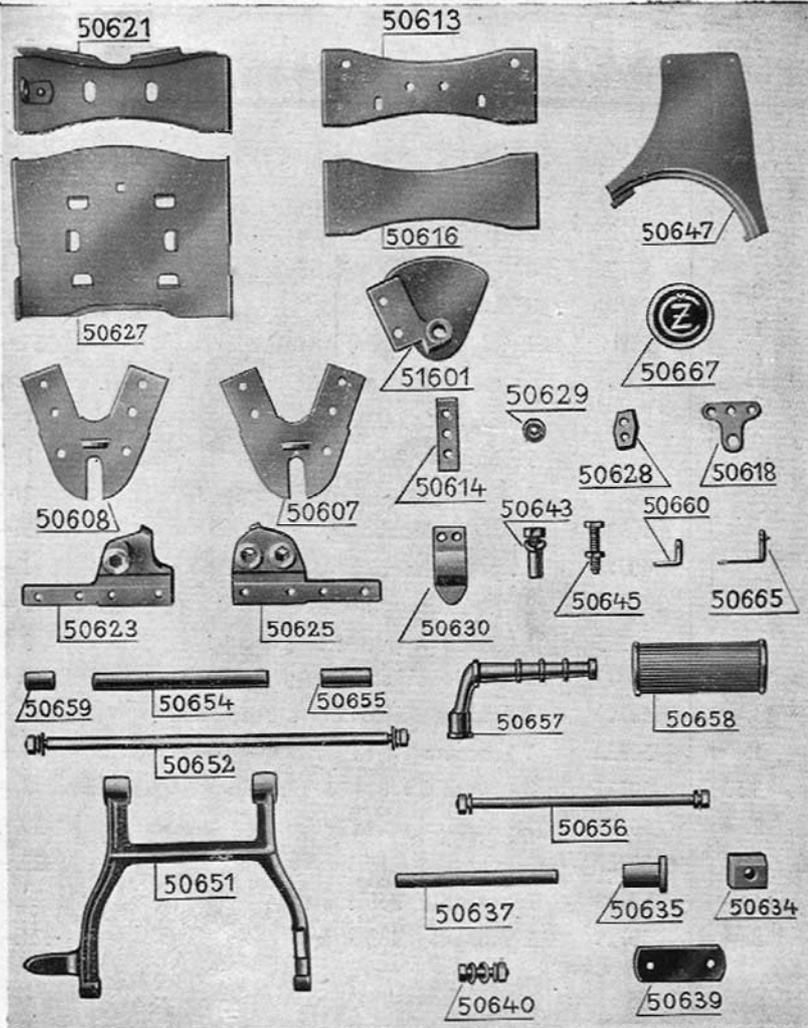

## Rám

Číslo součásti	Počet kusů	Název součásti	Cena za 1 kus
<b>Závěs motoru</b>			Kč
50634	2	výztuha předního závěsu motoru	10.—
50635	2	gumová vložka předního závěsu motoru	1.—
50636	1	osa s maticemi předního závěsu motoru	9.—
50637	1	rozpěrná trubka předního závěsu motoru	2.—
50638	2	podložka šroubu dolního závěsu motoru	0.20
50639	2	gumová podložka dolního závěsu motoru	1.—
50640	2	šroub Ša 10×38 s maticí a podložkou k upevnění motoru	3.—

## Stojan

50651	1	stojan	32.—
50652	1	osa stojanu	14.—
50653	2	matice (Berma) k ose stojanu	1.—
50654	1	rozpěrná trubka k stojanu	3.50
50655	1	rozpěrná trubka vnější pravá	2.—
50659	1	rozpěrná trubka vnější levá	1.50
50657	2	stupačky	16.—
50658	2	guma stupačky	8.—

## Perovaná vidlice

Číslo součásti	Počet kusů	Název součásti	Cena za 1 kus
			Kč
50701	2	miska kuličkového ložiska	9.—
50706	2	konus kuličkového ložiska	4.—
50707	42	kuličky Ø 3/16"	—10
50702/3	1	hlava pérované vidlice	58.—
50705	6	maznička tlaková	1.40
50708	1	nástavec hlavový	70.—
40909	1	upínka řidítek	12.—
40910	2	šroub Ša 8×18 k upínce řidítek	1.—
40912	1	zátka šroubová	3.—
40913	1	podložka zátky šroubové	1.—
40914	2	pouzdro upínací	1.—
40915	1	šroub k pouzdru, s maticí a podložkou	2.40
50717/18	1	vidlicová stranice, pravá neb levá	90.—
50700	1	vidlice snýtovaná s rozpěrami	240.—
50722	1	rozpěra horní	24.—
50723	2	šroub Ša 6×20 s matkou a podložkou	2.—
50725	1	rozpěra dolní	30.—
50727	2	vahadlo horní	22.—
50728	1	vahadlo dolní pravé	24.—
50729	1	vahadlo dolní levé	24.—

# Perovaná vidlice

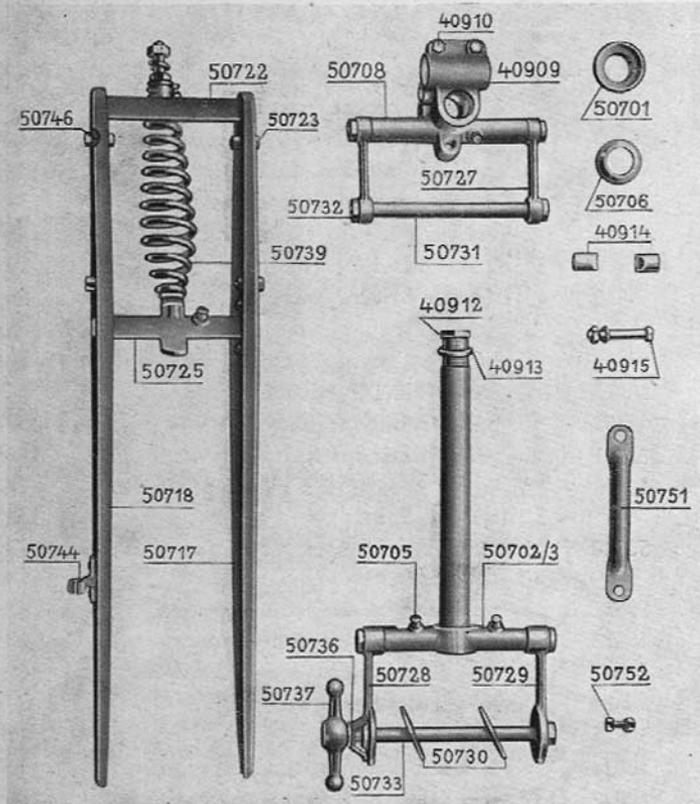

Číslo součásti	Počet kusů	Název součásti	Cena za 1 kus
50730	2	třecí vložka k dolnímu vahadlu	Kč 1.—
50731	3	osa k vahadlům	15.—
50732	4	matice k osám vahadel	1.—
50733	1	osa k tlumiči výkyvů	15.—
50734	1	kroužek pojistný k matici 50737	—,20
50735	1	podložka k pojistnému kroužku	—,20
50736	1	pérová hvězdice	2.40
50737	1	matice křídlová	18.—
50738	1	víčko ke křídlové matici	—,50
50739	1	péro se šrouby a maticemi	22.—
50744	1	opěrka stavěcího šroubu	6.—
50746	1	záchytky kabelu	—,20
50751	4	držák reflektoru	2.—
50752	2	šroub ša 6×12 k držáku s maticí a podložkou pro upevnění držáku reflektoru	1.40

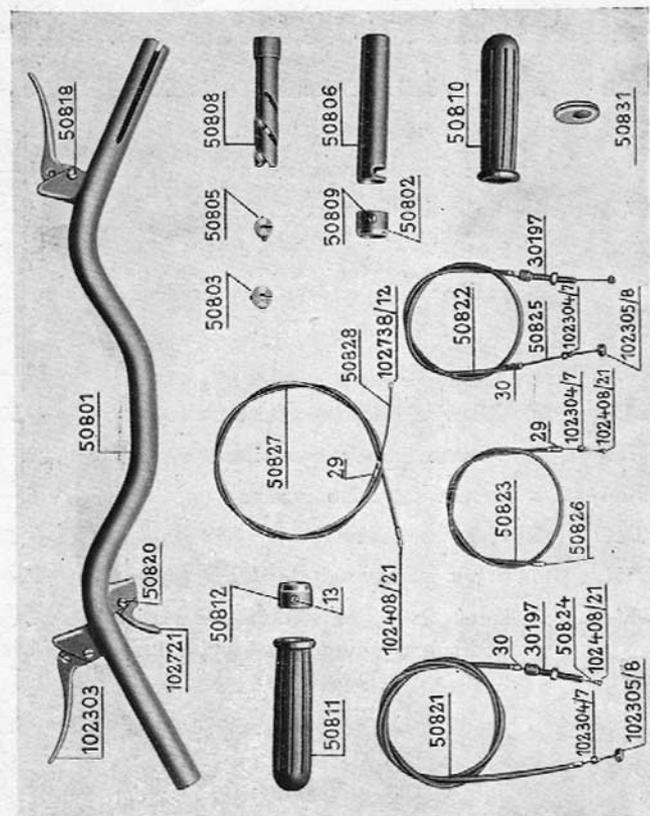

Číslo součásti	Počet kusů	Název součásti	Cena za 1 kus Kč
50801	1	řídítka	76.—
50802	1	hlavička otočné rukojeti	5.—
50803	1	opěrka bowden. spirály	2.60
50805	1	vodítko bowden. lanka	2.40
50806	1	vnější pouzdro otočné rukojeti	5.60
50808	1	vnitřní pouzdro otočné rukojeti	11.—
50809	1	šroub hlavičky rukojeti	1.20
50810	1	držadlo otočné rukojeti	5.—
50811	1	držadlo pevné rukojeti	5.—
50812	1	hlavička pevné rukojeti	5.—
50813	1	šroub hlavičky pevné rukojeti	1.20
102305	2	páčka spojky a brzdy	20.—
102721	1	páčka dekompresoru	14.—
50818	2	šroub Šv 5 × 16 s maticí pro páčku spojky a brzdy	1.—
50820	1	šroub Šv 5 × 14 s maticí pro páčku dekompresoru	1.—
50821	1	bowden. spirála pro spojku	9.—
50822	1	bowden. spirála pro brzdu	6.—
50823	1	bowden. spirála pro dekompresor	6.—
50824	1	bowden. lano pro spojku	2.—
50825	1	bowden. lano pro brzdu	1.50
50826	1	bowden. lano pro dekompresor	1.—
50827	1	bowden. spirála pro splynovač	8.—

## Řízení

Číslo součásti	Počet kusů	Název součásti	Cena za 1 kus
50828	1	bowden. lano pro splynovač	Kč 1.50
50829		koncovka pro bowden. spirály splynovače a dekompresoru	—,50
50830		koncovka pro bowden. spirály spojky a brzdy	—,50
102408/21		nipl pro lanko spojky, splynovače a dekompresoru	—,50
102738/12		nipl pro lanko splynovače	—,50
102304/7		opěrka bowd. spirály brzdy a spojky	—,50
102305/8		nipl pro lanko brzdy a spojky	—,50
102303/9		rozpěrné pouzdro k páčce brzdy a spojky	—,20
102721/9		rozpěrné pouzdro k páčce dekompresoru	—,20
30197/50195		šroub s maticí k napínání bowd. spirály brzdy a spojky	3.60
50814		otočná rukojeť úplná	36.—
50815		pevná rukojeť úplná	11.—
50821/24		bowden. spirála s lankem úplná pro spojku	22.—
50822/25		bowden. spirála s lankem úplná pro brzdou	19.—
50823/26		bowden spirála s lankem úplná pro dekompresor	14.—
50827/28		bowden. spirála s lankem úplná pro splynovač	17.—
50831	2	gumová vývodka	1.20

## Přední a zadní brzda

Číslo součásti	Počet kusů	Název součásti	Cena za 1 kus
50901	1	osa zadní brzdy	Kč 10.—
51001	1	osa přední brzdy	8.—
50902	1	náboj zadní brzdy	57.—
51002	1	náboj přední brzdy	57.—
50904	1	rozpěrná trubka kulič. ložiska zadní brzdy	2.50
51004	1	rozpěrná trubka kulič. ložiska přední brzdy	2.—
5	4	kuličkové ložisko SKF č. 6201 32×12×10 přední i zadní brzdy	23.—
50911	1	víko zadní brzdy úplné	20.—
51011	1	víko přední brzdy úplné	16.—
50912	2	matice k zadní ose	2.—
50913	2	koncové matice k zadní ose	3.50
51014	1	protímatka k zadní ose	1.—
51012	2	koncové matice k přední ose	1.50
51013	2	matice k přední ose	1.50
51015	1	čelisti úplné k zadní a přední brzdě	45.—
51025	2	obložení čelistí k zadní a přední brzdě	4.—
16	14	nýty do obložení	—,10

# Přední a zadní brzda.

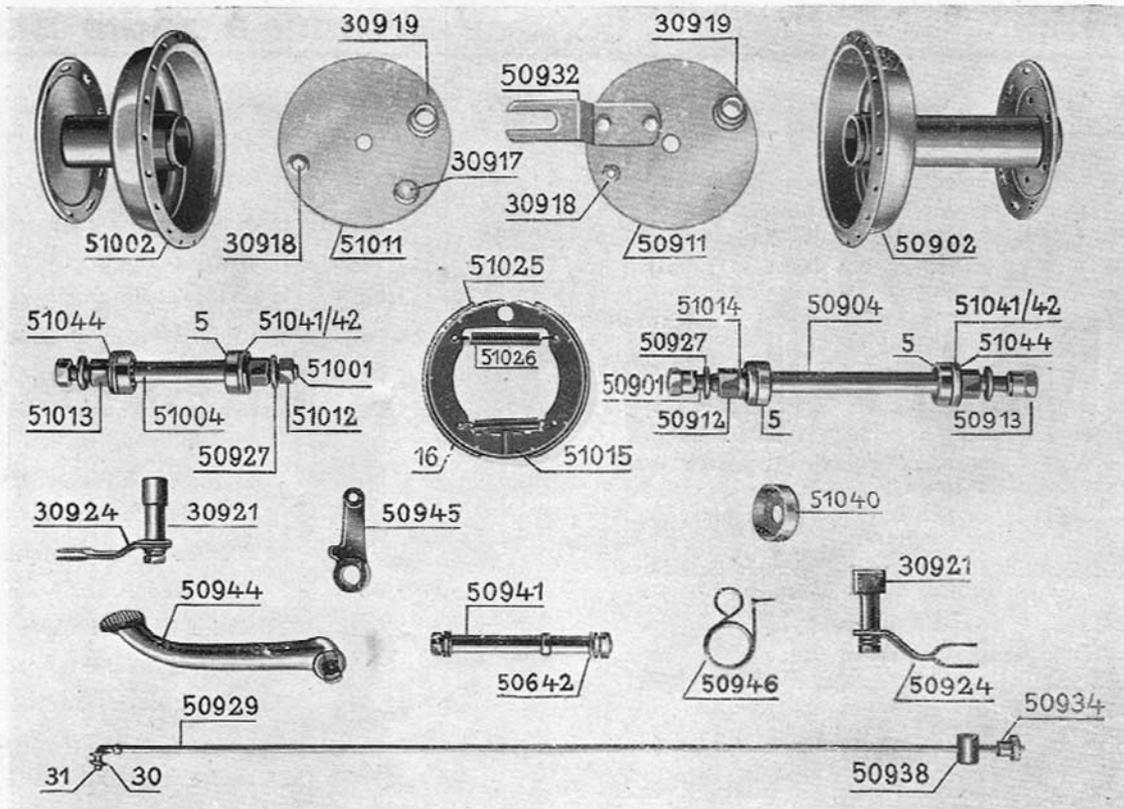

## Přední a zadní brzda

Číslo součásti	Počet kusů	Název součásti	Cena za 1 kus	Číslo součásti	Počet kusů	Název součásti	Cena za 1 kus
			Kč				Kč
30917/51017	1	čep k víku přední brzdy	—,80	50929	1	táhlo zadní brzdy	10,50
30918/50918	1	čep k víku přední a zadní brzdy	—,80	30	1	podložka k táhlu	—,20
30919/50919	1	nábojka rozpěrného svorníku	3,—	31	1	závlačka k táhlu	—,20
30921/50921	1	rozpínací svorník zadní brzdy s maticí a podložkou	16,—	50932	1	držák k víku zadní brzdy	2,50
30921/51021	1	rozpínací svorník přední brzdy s maticí a podložkou	16,—	50934	1	napínací matka táhla zadní brzdy	2,—
50924	1	páčka zadní brzdy	3,—	50935	1	převodník 47 zubů 1/2" × 5/16"	72,—
30924/51024	1	páčka přední brzdy	3,—	50936	5	šroub Ša 6 × 20 s maticí k převodníku	1,60
51026	2	pružina k čelistím	3,50	50938	1	matka táhla zadní brzdy	1,50
50927	2	podložka ke koncovým maticím	1,—	50941	1	čep šlapátka s maticemi zadní brzdy	20,—
51040	1	prachovka vnější k zadní a přední brzdě	1,20	50642	2	podložky k maticím čepu	—,40
51041/2	2	prachovka vnitřní přední a zadní brzdy úplná	2,50	50944	1	šlapátko zadní brzdy	16,—
51043	4	plstěná vložka k prachovce	—,50	50945	1	rameno šlapátka	15,—
51044	2	rozpěrný kroužek ke kulíčkovým ložiskům	—,80	50946	1	pero šlapátka	6,—
				51000		přední brzda úplná	190,—
				50900		zadní brzda úplná bez převodníku	200,—

## Přední a zadní kolo

Číslo součásti	Počet kusů	Název součásti	Cena za 1 kus Kč
51101	18	dráty M 3×208	—,80
51102	36	dráty M 3×215	—,80
51104	18	dráty M 3×219	—,80
51105	72	nipl M 3	—,30
51106	2	pneumatika 3×19	} podle denní ceny
51107	2	duše 3×19	
51108	2	pás pod duši 3×19	
51109	2	ráfek 2½×19	
51110		přední kolo kompletní s nábojí, paprsky a ráfkem, centrované	150.—
51111		zadní kolo kompletní s nábojí, paprsky a ráfkem, centrované	150.—

## Chráníč řetězu a řetěz

Číslo součásti	Počet kusů	Název součásti	Cena za 1 kus Kč
51301	1	chráníč řetězu	45.—
51305	1	šroub Ša 6×13 s maticí a podložkou pro upevnění chráníče	1,30
51309	1	řetěz ½"×5/16" 118 článků	} za denní ceny
51310	1	spojovací článek řetězu	
51311	1	perová pojistka k článku	
50935	1	převodník 47 zubů 1/2×5/16"	72.—
50936	5	šroub Ša 6×20 s maticí k upevnění převodníku	1,60

## Blatníky

Číslo součásti	Počet kusů	Název součásti	Cena za 1 kus Kč
51201	1	blatník přední kompl. se vzpěrami a držáky tabulky	110.—
51214	1	blatník zadní kompl. se vzpěrami	130.—
51202	4	držák přední tabulky s nýty	—,50
51203	2	výztuha držáku přední tabulky	—,50
51204	3	mústek pro upevnění vzpěr	1,50
51206	2	horní vzpěra předního blatníku	2,50
51207	2	dolní vzpěra předního blatníku	2,50
50209	6	šroub Ša 6×13 s maticí a podložkou pro upevnění přední tabulky a zadního blatníku k rámu	1,30
51216	1	mústek pro vzpěru horní zadního blatníku	1,50
51217	2	horní vzpěra zadního blatníku	2,50
50749	2	šroub Ša 6×17 s maticí a podložkou pro upevnění vzpěr na přední vidlici	1,40
51218	4	šroub Ša 6×15 s maticí a podložkou pro upevnění předního blatníku na rozpěru vidlice a horní vzpěry zadního blatníku k mústku	1,40
51220	2	dolní vzpěra zadního blatníku	2,50
41210	1	číslová tabulka přední	12.—
51222	1	číslová tabulka zadní s držáky	15.—

# Blatníky

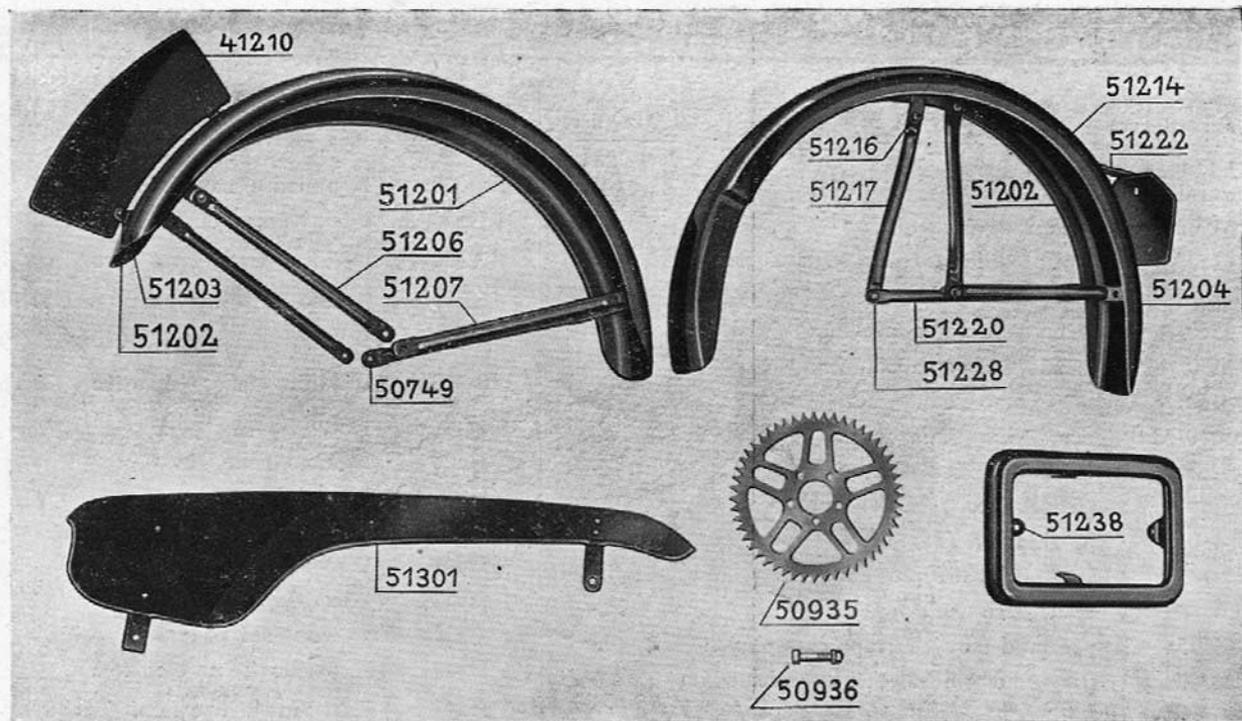

Číslo součásti	Počet kusů	Název součásti	Cena za 1 kus Kč
51225	2	šroub řa 5×10 s maticí a podložkou pro zadní tabulku	1,20
51225a	1	šroub řa 5×13 s maticí a podložkou pro zadní tabulku	1,20

Číslo součásti	Počet kusů	Název součásti	Cena za 1 kus Kč
51228	2	šroub řa 8×22 s maticí a podložkou pro upevnění vzpěr zadního blatníku k rámu	1,80
51238	1	nosič zavazadel se šrouby a maticemi	25,—

## Výstroj a výzbroj

Číslo součásti	Počet kusů	Název součásti	Cena za 1 kus	Číslo součásti	Počet kusů	Název součásti	Cena za 1 kus
			Kč				Kč
51501	1	sedlo úplné	110.—	51530a	1	pouzdro na nářadí	30.—
51502	1	přední závěs sedla	8.—	51538	1	uzávěrka pouzdra na nářadí	4.—
51503	1	čep předního závěsu sedla s maticí	2.50	102390/1	1	klíč s matkovými otvory 9/11	4.—
51505	2	pera sedla tlaková	9.—	102390/2	1	klíč s matkovými otvory 12/14	5.—
51501/a		tažné pero sedla přední $\varnothing$ 7/10 $\times$ 60	1.50	102390/3	1	klíč s matkovými otvory 17/19	7.—
51501/b		tažné pero sedla zadní $\varnothing$ 6.5/9 $\times$ 130	1.70	102390/4	1	klíč s matkovými otvory 22/26	8.—
51501/c		tažné pero sedla zadní $\varnothing$ 6.5/9 $\times$ 150	1.90	51527	1	klíč francouzský	15.—
51501/d		tažné pero sedla zadní $\varnothing$ 6.5/9 $\times$ 162	2.—	51528	1	šroubovák	3.—
51501/e		tažné pero sedla zadní $\varnothing$ 6.5/9 $\times$ 165	2.—	51554	1	olejnička	4.—
51501f		měsíček pro zachycení per	2.—	51511a	1	mazací lis	35.—
51501g		potah sedla (deka)	52.—	51551	1	obal na nářadí	10.—
51506	2	šroub s maticí pro upevnění tlak. per	1.20	51552	1	utěrka	1.50
51570	1	tandemové sedlo úplné	100.—	51510	1	montážní páky	7.—
51555a	1	pár tandemových stupaček úplných	40.—	51549	1	plechovka na olej kompl.	35.—
51557	1	pár gumových válečků k tandemovým stupačkám	3.60	51547	1	třmen k upevnění plechovky	1.—
51570a		tažné pero tand. sedla	2.40	51545	1	šroub s maticí k upevnění plechovky	6.50
51570b		tlakové pero tand. sedla	4.60	51553	1	pero k šroubu	1.50
51570c		rukojeť k tand. sedlu	6.70	51548	1	podložka plstěná	1.—
51570d		potah (deka) k tand. sedlu	60.—	51529	1	tachometr k upevnění na řídítka, s náhonem od předního kola	280.—
51509	1	hustilka	26.—				
51544	1	houkačka	32.—				

# Ruční řazení rychlosti

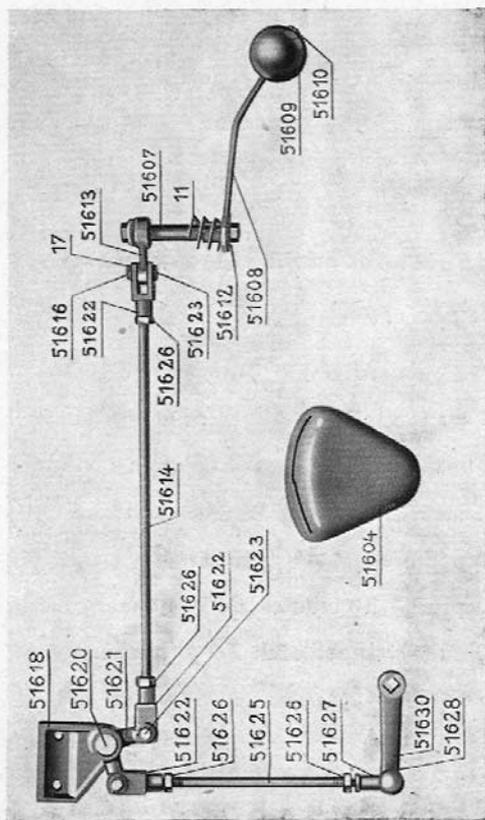

Číslo součásti	Počet kusů	Název součásti	Cena za 1 kus
			Kč
51601	1	lůžko páčky (viz obr. rámu)	25.—
51604	1	kulisa	15.—
51607	1	čep s maticemi	8.20
51608	1	páka přepínací	8.—
51609	1	rukojeť k páce	2.50
51610	1	matice k rukojeti	—,60
51611	1	perová podložka	1.50
51612	1	podložka	—,60
51613	1	páčka	10.—
51614	1	táhlo	10.—
51616	3	podložka k čepu 51623	—,20
51617	3	závlačka k čepu 51623	—,10
51618	1	zavěs	10.—
51620	1	čep s maticí a podložkou	4.—
51621	1	páčka	10.—
51622	3	vidlice	6.—
51623	3	čep	1.—
51625	1	táhlo	8.—
51626	3	matice s pravým závitem k táhlu	1.—
51626a	1	matice s levým závitem k táhlu	1.—
51627	1	kloubová objímka	8.—
51628	1	čep kloubový ke kloub. objímce	1.50
51629	1	perový kroužek do kloub. objímky	—,20
51630	1	páčka s čepem 51628	13.50

## Označení šroubů, matic a podložek

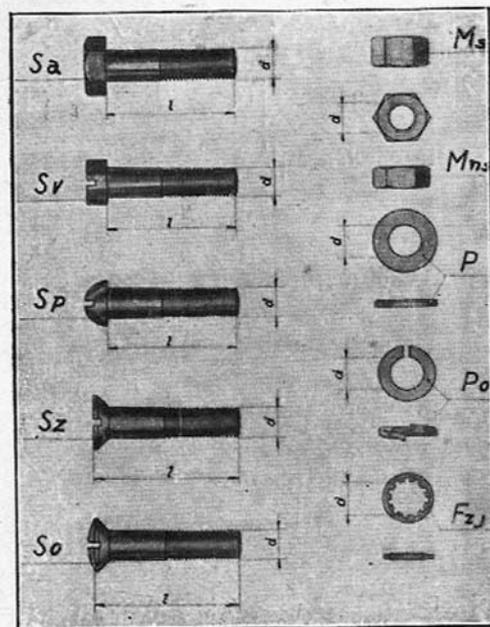

Při objednávce šroubů, matic a podložek udejte vždy značku a rozměr.

Na př.:

- 10 šroubů Sa 8 × 40 (průměr × délka)
- 10 matic vysokých Ms 8 (průměr závitu)
- 10 matic nízkých Mns 8 (průměr závitu)
- 10 matic Berma M 8 (průměr závitu)
- 10 podložek P 8.5 (průměr otvoru)
- 10 pružných podložek Po 9 (průměr otvoru)
- 10 zubových podložek FZ 8 (průměr otvoru)

Šrouby, matice atd. budou účtovány za denní nákupní ceny.

**Při objednávce náhradních součástí nutno vždy udati číslo motoru.**



4

# **Elektrické zapalovací a osvětlovací zařízení.**

---

# Dynamomagnetka

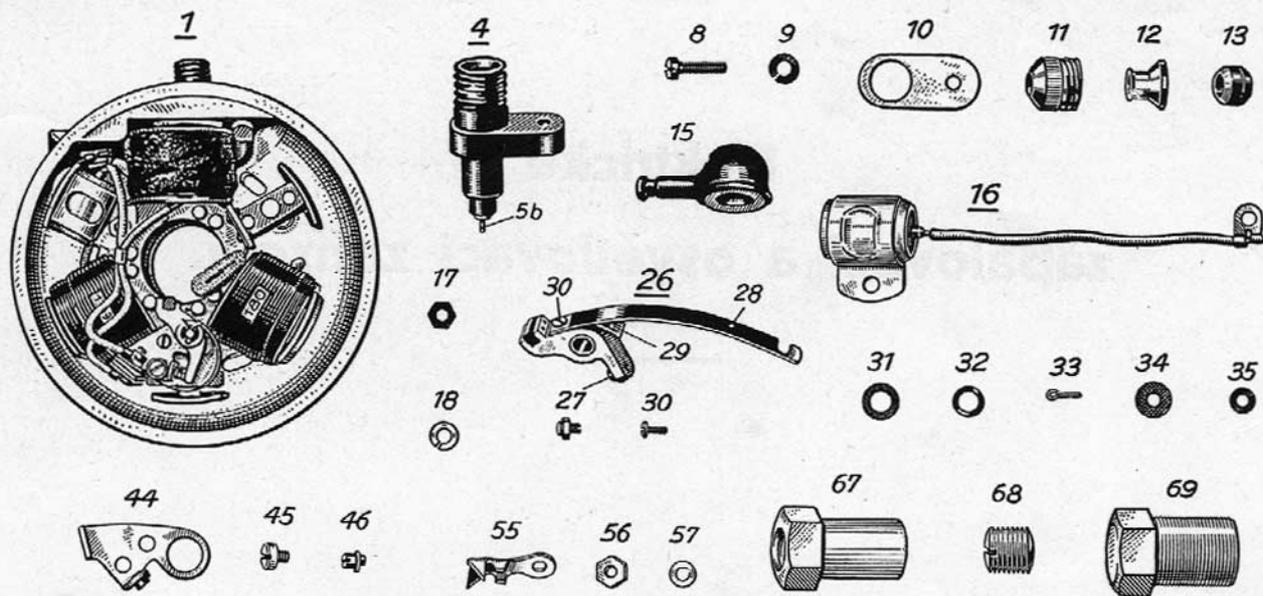

Číslo součásti	Objednávací značka	Název součásti	Cena za 1 kus Kč
1	ZAN 32/15 Z	Základní deska s kotvou, přerušovačem, kondensátorem a odnímačem proudu	381.—
4	ZSA 50/1 Z	Odnímač proudu	14.—

Číslo součásti	Objednávací značka	Název součásti	Cena za 1 kus Kč
5	WBO 19/3 Z	Kontaktní čep k odnímači 4	2.—
8	NSR 10/22 X 790	Šroubek k připevnění odnímače 4	—40
9	NMS 408/1 X	Podložka k šroubku 8	—30

# Dynamomagnetka

Číslo součásti	Objednací značka	Název součásti	Cena za 1 kus Kč	Číslo součásti	Objednací značka	Název součásti	Cena za 1 kus Kč
10	ZPT 62/1 X	Těsnící podložka pod odnímač 4	—,15	33	NSP 40/31 X	Závlačka k páčce 26	—,15
11	WMU 101/1 X 380	Přehozná matka k odnímači 4	1,10	34	NNS 101/5 X	Isolační podložka pod závlačku 33	—,30
12	WMH 20/3 X 380	Pouzdro k odnímači 4	—,70	35	WMS 100/29 X	Podložka pod závlačku 33	—,15
13	WNR 22/1 X	Pryžový kroužek k odnímači 4	1,—	44	ZKT 60/92 Z	Kovadlinka s kontaktem	13,50
15	WNK 3/1 X	Pryžové chránítko	2,—	45	WSR 183/1 X 670	Šroubek k upevnění kovadlinky 44	—,90
16	ZKO 37/12 Z	Kondensátor	31,—	46	WBO 277/1 X	Výstředňkový čep	3,—
17	NMU 40/2 X 670	Šestihránná matka k upevnění	—,40	55	WKS 32/2 X	Kablová koncovka	—,60
18	NMS 408/1 X	Podložka kondensátoru	—,30	56	NMU 40/2 X 670	Šestihran. matka	} k upevnění koncovky 55
26	ZUH 6/7 Z	Páčka přerušovače s kontaktním šroubkem a pružinou	33,—	57	NMS 408/1 X	Podložka	
27	ZKV 9/5 Z	Kontakt. šroubek v páčce 26	5,—	67	WMU 123/1 X 670	Šestihránná matka k upevnění motorového hřídele v setrvačnicku	8,50
28	WBF 107/2 X	Pružina	2,—	68	WSR 267/1 X 670	Šroubek k šestihránné matce 67	3,—
29	ZBF 8/10 X	Vyztužovací pružina	1,40	69	WSR 275/1 X	Stahovací šroub	8,50
30	NSR 277/11 X	Šroubek k připevnění pružin 28 a 29	—,40	50202	Kryt magnetu		32,—
31	NNS 77/1 X	Isolační podložka pod páčku 26	—,15	50214	Šroubek Šp 4 X 6 s podložkou ke krytu magnetu		1,—
32	a WMS 100/8 X	Vyrovnávací podložky 0,2 mm	—,15	50203/4	Kabel s očkem ke svíčce		12,—
	b WMS 100/9 X	Vyrovnávací podložky 0,3 mm	—,15		ULC 1 ALS 17/2 setrvačnick (magnet) úplný		350,—
	c WMS 100/15 X	Vyrovnávací podložky 0,1 mm	—,15		ULC 1 ALS 17/2 dynamomagnetka úplná		650,—

# Reflektor

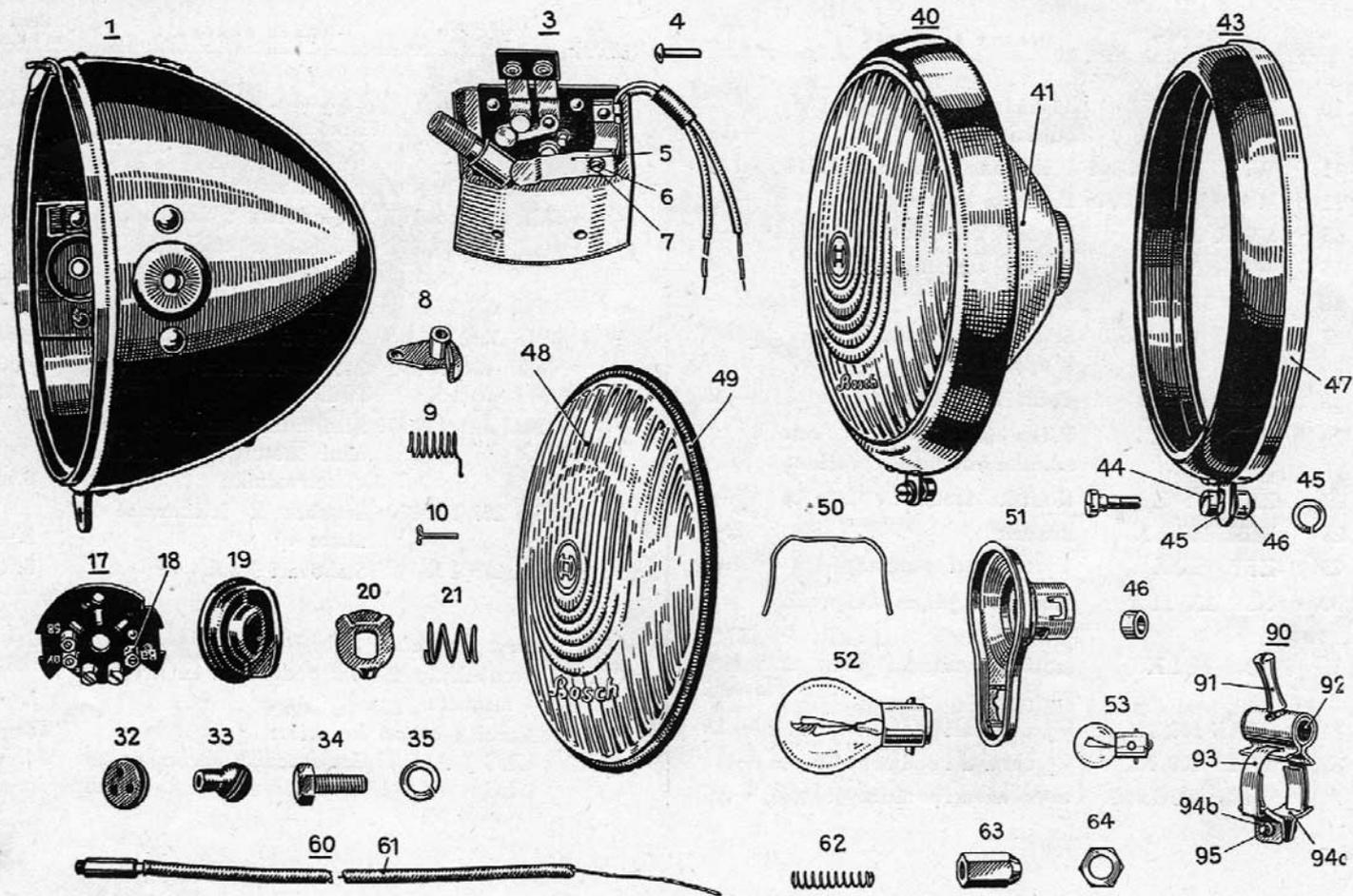

# Reflektor

Číslo součásti	Objednací značka	Název součásti	Cena za 1 kus Kč
1	LGE 113/92 Z	Plášť vč. zanýtované kontaktní destičky 3, bez šestihranných šroubů 34 a podložek 35, bez Bowden. lanka 60 a pryž. průchodek 32 a 33, jakož i bez svorkové destičky 17	119.—
3	LPT 139/92 Z	Kontaktní destička	28.—
4	NNJ 836/8 X 853	Nýtek k upevnění destičky 3	—30
5	LSK 80/1 X	Kontaktní pružina pro posílní žárovku	—40
6	NSR 37/7 X 843	Šroubek k upevnění pružiny 5	—40
7	NMS 405/1 X	Podložka k 6	—30
8	LSK 69/2 Z	Kontaktní úhelník na čepu kontakt. destičky 3	2.—
9	WSF 655/2 X	Spirálová pružina na čepu kontakt. destičky 3	—60
10	NSP 2/1 X	Závlačka pro 9	—15
17	LPT 120/2 Z	Svorková destička vč. svorek se šroubky	8.50
18	WSR 134/1 X 843	Šroubky k svorkám jednotliv.	—15
19	LHE 17/1 X	Knoflík	3.—
20	SSK 38/2 X	Třecí kontakt ke knoflíku	—60

Číslo součásti	Objednací značka	Název součásti	Cena za 1 kus Kč
21	WSF 623/2 X	Spirálová pružina ke knoflíku	1.—
32	WNR 516/1 X	Pryžová průchodka pro kabely	1.40
33	WNB 567/2 X	Pryžová průchodka pro Bowden. lanko	2.—
34	NSR 1456/54 X 313	Šestihranný šroub pro postranní závěs	1.40
35	NMS 416/1 X	Podložka k 34	—60
40	LRF 42/92 Z	Zrcadlo s rámečkem a sklem	105.—
41	LRF 42/2 Z	Zrcadlo samotné	40.50
43	LDE 70/2 Z	Rámeček se šroubkem a ozdob. kroužkem	39.—
44	WSR 677/2 X 313	Šroubek pro připevnění rámečku 43	1.10
45	WMS 704/1 X 314	Podložka k šroubku 44	—30
46	WMU 604/4 X 833	Kulatá matka k šroubku 44	1.40
47	WMR 593/5 X 831	Ozdobný kroužek k rámečku 43	7.50
48	LFE 80/1 X	Sklo	17.—
49	WNR 518/2 X	Těsnící kroužek pro sklo	3.—
50	WBF 627/8 X	Vlásenky k držení zrcadla	—70
51	LFA 29/11 X	Objímka pro žárovku	14.—

# Reflektor

Číslo součásti	Objednací značka	Název součásti	Cena za 1 kus	Číslo součásti	Objednací značka	Název součásti	Cena za 1 kus
			Kč				Kč
52	OSRAM č. 7320 S	Žárovka Bilux 6 V 12/12 W	27.—	90	LSH 15/1 Z	Přepínač bowdenu s páčkou	10.—
	OSRAM č. 7321 S	„ „ 6 V 15/15 W	} plus daň 1.20	91	LHE 16/1 X 853	Přepínací páčka samotná	1.—
	OSRAM č. 7322 S	„ „ 6 V 20/20 W		92	WBO 794/1 X 853	Pohyblivý čep s vrtáním pro drátěné lanko bez páčky	2.—
60	WSC 505/92 Z	Hadička s Bowden. lankem a tlačným zařízením bez přepínače	10.—	93	LBE 205/3 X 853	Upínací pásek	1.40
61	WRR 500/11 X	Hadička bowdenu 372 mm dlouhá	4.—	94a	LBE 204/1 X 853	Upevňovací úhelníček bez závitu	—,60
62	WSF 647/1 X	Spirálová pružina k táhlu	—,40	94b	LBE 204/2 X 853	dtto se závitem	—,60
63	LMU 10/1 X 824	Šestibhranná matka (stahovací)	2.—	95	NSR 39/17 X 314 50211	Šroubek k úhelníčku Kabel k reflektoru 1.5 mm <sup>2</sup> × 1450 mm	—,60 5.—
64	LMU 10/2 X 824	Protilehlá matka plochá	—,70		EAS 150 X 2/5	Reflektor úplný bez žárovky	295.—

# Zadní lampa

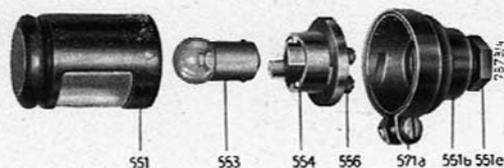

Číslo součásti	Objednací značka	Název součásti	Cena za 1 kus
			Kč
551	LGE 51/97 Z	Plášť svítilny s bočním a čelním sklíčkem	15.50
	LFE 22/5 X	Červené sklíčko čelné do pláště 551	2.—
	WMR 599/1 X	Pérový kroužek k držení červeného sklíčka	—.40
	LFE 37/1 X	Bílé sklíčko bočné do pláště 551	2.—
551b	LGE 52/91 Z	Pouzdro se stahovacím kroužkem	15.50
551e	WMU 592/1 X 670	Šestihranný šroub	1.40

Číslo součásti	Objednací značka	Název součásti	Cena za 1 kus
			Kč
553	Osram č. <del>5006</del> <sup>5-122</sup>	Žárovka 6 V <sup>1.3 W</sup>	5.— daň —.20
554	LFA 50/91 Z	Objímka pro žárovku se svorkovou destičkou a pryžovou podložkou	10.—
	WNS 556/3 X	Pryžová podložka k objímce 554	1.10
556	NSR 4006/9 X 670	Šroubek do svorky	—.30
571a		Stahovací šroub s maticí	2.—
	50212	Kabel k zadní lampě 1 mm <sup>2</sup> × 2.5 m	8.—
	JN 5 S 8	Zadní lampa úplná bez žárovky	35.—